



Wilfa WAVE

Microwave oven

Bruksanvisning
Bruksanvisning
Betjeningsvejledning
Käyttöohje
Operating Instructions

WMO-M20L700W

LES ALLE ANVISNINGER FØR BRUK

LÄS IGENOM ALLA INSTRUKTIONER INNAN
PRODUKTEN ANVÄNDS

LÆS ALLE VEJLEDNINGER INDEN BRUG

LUE OHJEET HUOLELLISESTI ENNEN KÄYTTÖÄ

READ ALL INSTRUCTIONS BEFORE USING

VIKTIGE SIKKERHETSINSTRUKSJONER ADVARSEL

For å redusere risikoen for brann, elektrisk støt, personskade eller eksponering for overdreven mikrobølgeovn energi når du bruker apparatet, følg grunnleggende forholdsregler, blant annet følgende:

- **Advarsel:** Væsker og andre matvarer må ikke varmes opp i tette beholdere siden slike kan eksplodere.
- **Advarsel:** Det er farlig for andre enn en utdannet person å utføre service eller reparasjoner som innebærer fjerning av deksler som gir beskyttelse mot eksponering for mikrobølgeenergi.
- **Advarsel:** Hvis døren eller dør pakningene er skadet, må ovnen ikke brukes før den har blitt reparert av en kvalifisert person.
- Dette apparatet kan brukes av barn fra 8 år og oppover og personer med redusert fysiske, sensoriske eller mentale evner eller mangel på erfaring og kunnskap om de får tilsyn eller instruksjoner om bruk av apparatet på en sikker måte og forstår farene involvert.
- Rengjøring og vedlikehold skal ikke utføres av barn uten tilsyn. Hold apparatet og ledningen utilgjengelig for barn under 8 år.
- Barn skal ikke leke med apparatet.
- Hvis strømledningen er ødelagt, må den byttes ut av produsenten, en servicetekniker eller lignende kvalifiserte personer for å unngå risiko.
- Bruk apparatet kun til det tiltenkte formålet, og som beskrevet i denne bruksanvisningen. Ikke bruk etsende kjemikalier eller damper i dette apparatet. Denne ovnen er spesielt beregnet for oppvarming.
- Dette produktet er bare beregnet for private husholdninger, ikke kommersiell bruk.
- Ikke bruk eller lagre dette apparatet utendørs.
- Mikrobølgeovnen er ment for oppvarming av mat og

drikkevarer. Tørking av mat, klær og oppvarming av vameputer, tøfler, svamper, fuktige klær og lignende kan føre til skade, antenning eller brann.

- Ikke bruk denne ovnen i nærheten av vann, i en fuktig kjeller eller nær et svømmebasseng.
- Temperaturen på tilgjengelige flater kan være høy når apparatet er i drift. Overflater kan bli varme under bruk. Hold strømledningen unna varme overflater, og dekk ikke til ventiler på ovnen.
- Ikke la ledningen henge over kanten på et bord eller benk.
- Bruk kun kjøkkenutstyr egnet for bruk i mikrobølgeovner.
- Ovnen bør rengjøres regelmessig og eventuelle matrester bør fjernes.
- Les og følg de spesifikke: "FORHOLDSREGLER FOR Å UNNGÅ MULIG EKSPONERING FOR OVERDREVEN MIKROBØLGEENERGI".
- Når mat varmes opp i plast eller papir må du holde et øye med den, på grunn av muligheten for antenning.
- Dersom røyk blir observert skal apparatet slås av eller kobles ut, og hold døren lukket for å kvele eventuelle flammer.
- Ikke tilbered mat for lenge. Ikke bruk ovnsrommet til oppbevaring. Ting som brød, kjeks, etc. skal ikke lagres inne i ovnen.
- Fjern ståltråd og metallhåndtak fra papir- eller plastposer før du plasserer dem i ovnen.
- Ovnen skal kun plasseres i henhold til installasjonsinstruksjonene som følger med.
- Egg i skall og hele hardkokte egg bør ikke varmes i mikrobølgeovn, da de kan eksplodere, selv etter at mikrobølgeovnsoppvarmingen er avsluttet.
- Unnlattelse av å holde ovnen ren kan føre til forringelse av overflaten, noe som kan påvirke levetiden til apparatet og muligens resultere i en farlig situasjon.
- Innholdet i tåteflasker og kopper med barnemat må røres

eller ristes, og temperaturen kontrolleres før bruk, for å unngå brannskader.

- Mikrobølgeoppvarming av drikkevarer kan resultere i forsinket koking, og man må derfor være forsiktig ved håndtering av beholderen.

FORHOLDSREGLER FOR Å UNNGÅ MULIG EKSPONERING FOR OVERDREVNE MENGDER MIKROBØLGEENERGI

- Ikke forsøk å betjene ovnen med døren åpen, da dette kan resultere i skadelig eksponering for mikrobølgeenergi. Det er viktig å ikke bryte eller tukle med sikkerhetslåsene.
- Ikke plasser noen gjenstand mellom forsiden av ovnen og døren, og ikke la smuss eller rengjøringsrester å samle seg på tetningsoverflater.

FARE

Fare for elektrisk støt. Berøring av noen av de interne komponentene kan forårsake alvorlig personskade eller død. Apparatet skal ikke demonteres.

Informasjon om rengjøring av dørlister, ovnsrom og tilstøtende deler.

Ovnen bør jevnlig rengjøres og matrester fjernes.

Manglende rengjøring av ovnen kan føre til forringelse av overflaten, gi ovnen kortere levetid og føre til farlige situasjoner.

Se kapittelet "Rengjøring" nedenfor for mer informasjon.

RENGJØRING

Dersom apparatet ikke holdes rent kan overflaten forringes og dermed påvirkes levetiden til apparatet og kan lede til en farlig situasjon.

Trekk alltid ut støpslet fra stikkontakten når du skal rengjøre apparatet.

- Rengjør innsiden av ovnen etter bruk. Når matrester eller væske søles på veggene i ovnen, kan du fjerne dette med

en fuktig klut. Du kan bruke et mildt rengjøringsmiddel hvis ovnen blir svært skitten. Unngå bruk av spray eller andre greve vaskemidler ettersom disse kan etterlate flekker og striper på døren eller gjøre den matt.

- Ikke plasser gjenstander mellom ovnen og døren, og unngå at smuss eller rengjøringsmiddel akkumuleres på tetningsflatene.
- Overflatene på utsiden skal rengjøres med en fuktig klut. For å hindre skade på delene inne i ovnen, må du unngå et det siver inn vann i ventilasjonsåpningene.
- Tørk jevnlig av døren og vinduet på begge sider, dørlister og tilstøtende deler med en fuktig klut for å fjerne søl og rester. Ikke bruk slipende vaskemidler.
- Unngå at kontrollpanelet blir vått. Rengjør med en myk, fuktig klut. Når du rengjør kontrollpanelet må du la døren stå oppe for å hindre at ovnen slår seg på ved et uhell.
- Hvis det akkumuleres damp på innsiden eller utsiden av ovnsdøren, kan du tørke av dette med en myk klut. Det kan oppstå damp når mikrobølgeovnen brukes i miljøer med høy luftfuktighet. Og dette er normalt.
- Rengjør også glassplaten av og til. Vask platen i varmt såpevann eller i en oppvaskmaskin.
- Rulleringen og ovnsbunnen skal rengjøres regelmessig for å unngå overdreven støy. Tørk av bunnen i ovnen med et mildt vaskemiddel. Rulleringen kan rengjøres i mildt såpevann eller i oppvaskmaskinen. Når du fjerner rulleringen fra ovnsbunnen for rengjøring, må du sørge for at den settes tilbake på plass i riktig posisjon.
- Mikrobølgeovnen skal rengjøres regelmessig og alle matrester skal fjernes. Manglende rengjøring av mikrobølgeovnen kan føre til forringelse av overflaten som gi ovnen kortere levetid, og det kan oppstå farlige situasjoner.
- Du skal ikke kaste dette produktet sammen med annet husholdningsavfall, men på et kommunalt senter for avfallshåndtering.

Støpsel



ADVARSEL

Dette apparatet må jordes. I tilfelle en elektrisk kortslutning oppstår reduserer jording risikoen for elektrisk støt ved å gi en fluktvei for den elektriske strømmen. Dette apparatet er utstyrt med en ledning med en jordingsledning og jordet støpsel. Pluggen må settes i en stikkontakt som er riktig installert og jordnet.

Konsulter en kvalifisert elektriker eller servicetekniker hvis jordingsinstruksjonene ikke er helt forstått, eller dersom det fins tvil om hvorvidt apparatet er riktig jordnet. Hvis det er nødvendig å bruke en skjøteledning, bruk kun en 3-leders skjøteledning. En kort strømledning medfølger for å redusere risikoen for å vikle seg inn i eller snuble over en lengre ledning.

Dersom en lang ledning eller skjøteledning brukes:

- Må den elektriske spenningen i strømledningen eller den elektriske ledningen være minst den samme som spenningen i apparatet.
- Må skjøteledningen være en jordnet 3-leders ledning.
- Må den lange ledningen ikke henge over benken eller bordet hvor barn kan trekke i den eller snuble over den ved et uhell.

Installasjon

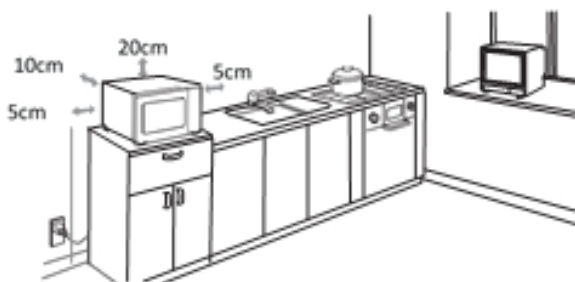

OBS: Dette produkter skal ikke under noen omstendigheter monteres i et kjøkkenskap eller bygges inn i vegg.

For korrekt bruk må ovnen ha tilstrekkelig luftstrøm.

- Minimum 5 cm klaring på begge sider.
- inimum 20 cm klaring over ovnen.

- Minimum 10 cm klaring bak ovnen.

Støttebein under ovnen skal ikke fjernes.

- Blokkering av innløp og / eller utløpsåpninger kan skade ovnen.
- Sett ovnen så langt vekk fra radio og TV som mulig. Drift av mikrobølgeovnen kan forårsake forstyrrelser på radio- eller TV-mottak.

Plugg inn ovnen i en vanlig jordet stikkontakt. Pass på at spenningen og frekvensen er den samme som spenningen og frekvensen på typeskiltet.



ADVARSEL: Produktets utside kan bli varm under bruk.

NAVN PÅ OVNSDELER

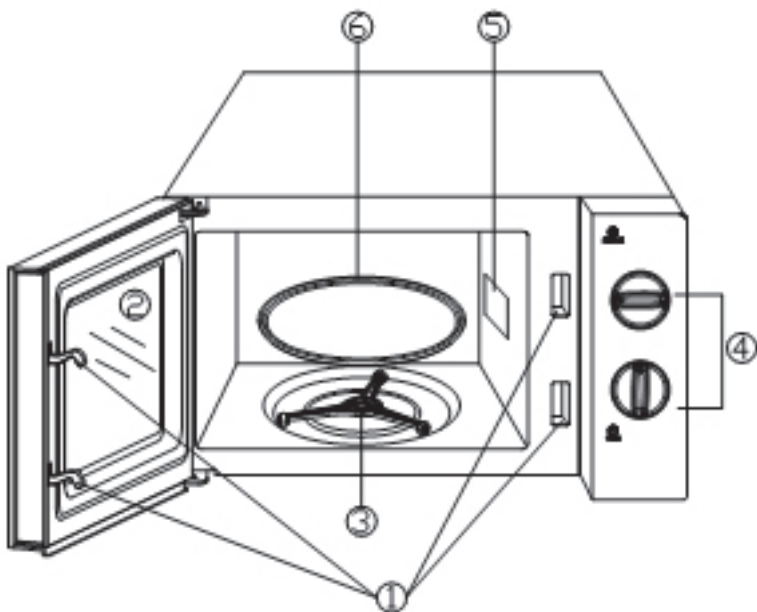

1. Dørens sikkerhetslås-system
2. Ovns vindu
3. Roterende tallerkenholder
4. Kontrollpanel
5. Magnetron
6. Glass tallerken

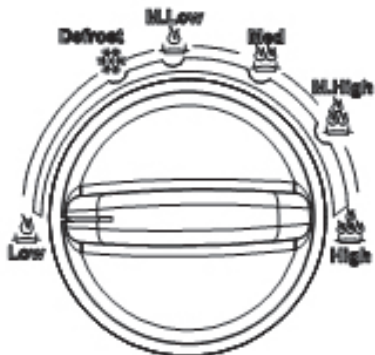

BETJENING

Kontrollpanel og funksjoner

Still inn matlagingseffekt ved å vri på effekt knotten til ønsket nivå. Still inn steketiden ved å vri timer knotten til ønsket tid.

Ovnen vil automatisk starte matlagingen etter at effektnivå og tid er stilt inn. Når tilberedningstiden er ute vil enheten lage en "dong" lyd for å indikere at matlagingen er avsluttet.

Hvis enheten ikke er i bruk, sett alltid tiden til "0".

Merk: Når du velger tid, mindre enn 2 minutter, vri tiden forbi 2 minutter og deretter tilbake til riktig tid.

Merk: Når du tar maten ut av ovnen, må du sørge for at ovnsstrømmen slås av ved å vri timer bryteren til 0 (null). Unnlattelse av å gjøre det, og drift av mikrobølgeovnen uten mat i den, kan føre til overoppheting og skade på magnetronen.

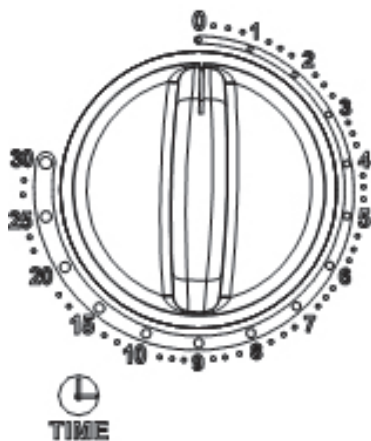

	Effekt	Funksjon
1	100%	HIGH
2	88%	M. HIGH
3	73%	MED
4	52%	M. LOW
5	42%	DEFROST
6	20%	LOW

KJØKKENUTSTYR

Visse ikke-metalliske materialer er utrygge for bruk i mikrobølgeovner. Hvis du er i tvil kan du teste det aktuelle kokekaret ved å følge prosedyren nedenfor.

Kokekartest:

Fyll en mikrobølgeovn-sikker beholder med 1 kopp kaldt vann (250ml) sammen med det aktuelle utstyret. Sett i ovnen på maksimal effekt i 1 minutt.

Berør utstyret forsiktig. Dersom det tomme utstyret er varmt skal det ikke brukes for tilberedning i mikrobølgeovnen. Tiden skal ikke overstige 1 minutt.

FEILSØKING

Normalt	
Mikrobølgeovnen forstyrrer TV-mottak	Radio og TV-mottak kan forstyrres når mikrobølgeovnen er i drift. Det ligner på forstyrrelser fra små elektriske apparater, som mikserer, støvsugere rengjøringsmidler og elektriske vifter og er ganske normalt.
Svak ovnsbelysning	Under tilberedning med mikrobølgeovnen på lav effekt kan ovnslyset bli svakt. Dette er normalt.
Damp samler seg på døren, varm luft kommer ut av ventilene	Under tilberedning kan damp komme ut av maten. Det meste vil slippe ut gjennom ventiler, men noe kan samle seg på kjølige steder, som ovnsdøren. Dette er normalt.
Ovnen starter ved et uhell uten mat i.	Det er forbudt å kjøre enheten uten mat i. Dette er veldig farlig.

Problem	Mulig årsak	Løsning
Ovnen kan ikke startes.	1. Strømledningen er ikke satt i riktig.	Trekk ut kontakten. Deretter setter du den inn igjen etter 10 sekunder.
	2. Sikringen går eller effektbryteren aktiveres.	Skift sikringen eller tilbakestill effektbryteren (reparasjoner utføres av profesjonelt personell fra vårt selskap)
	3. Problem med stikkkontakt.	Test stikkkontakten med andre elektriske apparater.
Ovnen varmer ikke.	4. Døren er ikke lukket ordentlig.	Lukk døren ordentlig.
Glassdreieskiven lager støy når mikrobølgeovnen brukes	5. Rullesporet og ovnsbunnen er skitne.	Se "Vedlikehold av Mikrobølgeovnen" for rengjøring av skitne deler.



I henhold til direktivet om elektrisk og elektronisk utstyr (WEEE) skal denne typen avfall samles inn og behandles for seg. Hvis du en dag trenger å kassere apparatet, må du ikke kaste det sammen med vanlig husholdningsavfall. Lever apparatet til et innsamlingspunkt.



AS WILFA
Industriveien 25
1481 Hagan
Norge

wilfa.no

Läs dessa instruktioner noga innan du använder mikrovågsugnen, spara bruksanvisningen för senare bruk.

VIKTIGA SÄKERHETSANVISNINGAR VARNING

För att minska risken för eldsvåda, elstöt, personskada eller exponering för mikrovågsenergi när apparaten används ska följande grundläggande säkerhetsanvisningar iakttas:

- **WARNING:** Vätskor och andra matvaror får inte värmas upp i tättslutande behållare eftersom dessa kan explodera.
- **WARNING:** Det är förenat med fara att avlägsna de skydd som finns för att förhindra exponering av mikrovågsenergi, detta får endast utföras av behörig servicetekniker.
- **WARNING:** Om luckan eller luckans packningar är skadade får ugnen inte användas, reparation ska utföras av behörig servicetekniker.
- Den här produkten kan användas av barn från 8 års ålder samt personer med reducerad fysisk funktion, känsel eller mental förmåga eller som är oerfarna och har brist på kunskap under förutsättning att de är under uppsikt eller fått tillräckliga instruktioner om hur man använder produkten på ett säkert sätt och förstår de faror som kan uppstå under användandet av produkten.
- Håll apparaten och dess sladd oåtkomligt för barn yngre än 8 år. Rengöring och underhåll ska inte göras av barn utan tillsyn.
- Barn ska inte leka med produkten.
- Om elkabeln är trasig ska kabeln bytas ut av tillverkaren, behörig servicetekniker eller motsvarande, detta för att undvika risker/skador.
- Apparaten får endast användas för avsett ändamål och i enlighet med bruksanvisningen. I denna apparat får man inte använda frätande kemikalier eller använd inte ånga.

Denna mikrovågsugn är endast avsedd för uppvärmning.

- Denna apparat är endast avsedd att användas i hushållet och är inte avsedd för kommersiell användning.
- Denna apparat får inte användas eller förvaras utomhus.
- Mikrovågsugnen får inte användas i närheten av vatten, i fuktig källare eller i närheten av simbassäng.
- När apparaten är i drift kan dess ytor bli mycket varma. Vid användning kan höljet bli varmt. Håll elkabeln undan från varma ytor och täck inte för ugnens ventilationsöppningar.
- Låt inte kabeln hänga ner över bordskant eller bänkskiva.
- Använd endast köksutrustning som är avsedd för mikrovågsugn.
- Ugnen bör rengöras regelbundet och eventuella matrester ska avlägsnas.
- Läs och följ de speciella: "SÄKERHETSANVISNINGAR FÖR ATT UNDVIKA ATT MAN EXPONERAS FÖR MIKROVÅGS ENERGI".
- Mat som värms upp i plast eller pappförpackning måste hållas under uppsikt eftersom dessa kan fatta eld.
- Om det bildas rök ska ugnen stängas av eller kopplas från, luckan ska hållas stängd för att kväva eventuella lågor.
- Tillaga inte mat för lång tid. Använd inte ugnen som förvaringsplats. Bröd, kex och liknande får inte förvaras i ugnen.
- Ta bort ståltråd och metallband från papp- eller plastförpackningar innan dessa placeras i ugnen.
- Mikrovågsugnen ska placeras i enlighet med medföljande instruktioner.
- Ägg i skal och hela hårdkokta ägg bör inte värmas i mikrovågsugn då dessa kan explodera, även efter avslutad mikrovågsuppvärmning.
- Om inte ugnen hålls ren kan det orsaka att höljet skadas, detta kan försämra produktens livslängd och ev. orsaka farliga situationer.
- För att undvika brännskador ska innehåll i nappflaskor och

- barnmatsburkar röras om eller skakas innan det ges.
- Om drycker värms upp i mikrovågsugn kan det leda till fördröjd kokning, man ska därför vara mycket försiktig vid hantering av behållaren.
 - Mikrovågsugnen är avsedd för uppvärmning av mat och dryck. Torkning av mat eller klädesplagg och uppvärmning av värmedynor, tofflor, svampar, fuktiga trasor och liknande kan leda till risk för personskador, antändning eller brand.

SÄKERHETSANVISNINGAR FÖR ATT UNDVIKA ATT MAN EXPONERAS FÖR ÖVERDRIVEN MÄNGD MIKROVÅGSENERGI

- Försök inte att starta ugnen när luckan är öppen, det kan orsaka farlig exponering för mikrovågsenergi. Säkerhets-spärren får inte brytas upp eller modifieras.
- Placera inte föremål mellan ugnens framsida och luckan, låt inte heller smuts eller rengöringsrester samlas på själva tätningen.

FARA

Om man rör vid inre komponenter föreligger risk för el-stöt, vilket kan orsaka allvarliga personskador eller dödsfall. Apparat-
raten får inte demonteras.

Anvisningar för rengöring av dörrtätningar, ugnsutrym- met och angränsande delar.

Rengör ugnen regelbundet och avlägsna alla matrester.

Om ugnen inte hålls ren kan ytskiktet bli förstört, vilket kan påverka ugnens livslängd och eventuellt leda till farliga situationer.

Se kapitlet RENGÖRING nedan för anvisningar om rengöring.

RENGÖRING

Om apparaten inte hålls ren kan ytan försämras, vilket i sin tur påverkar apparatens livslängd, dessutom kan det orsaka farliga situationer.

Dra alltid ut stickkontakten ur eluttaget före rengöring.

- Håll insidan av mikrovågsugnen ren. Torka bort eventuella stänk och spill från mat och vätska som fastnar på väggarna med en fuktad trasa. Vid stark smuts kan du använda ett mildt diskmedel men använd inte spray eller andra starkare rengöringsmedel eftersom de kan göra att ytan på luckan blir fläckig, randig eller matt.
- Placera inte föremål mellan ugnens framsida och luckan och låt inte heller smuts eller rengöringsmedel samlas på själva tätningen.
- Utsidan torkas av med en fuktad trasa. För att förhindra skada på viktiga komponenter inuti ugnen är det viktigt att se till att vatten inte tränger in i ventilationshålen.
- Torka regelbundet av luckan och fönstret på båda sidor, tätningen och utskjutande delar med en fuktad trasa och avlägsna eventuella spill och stänk. Använd inte aggressiva rengöringsmedel.
- Se till att kontrollpanelen inte blir blöt. Använd en mjuk och lätt fuktad trasa för rengöring. Vid rengöring av kontrollpanelen – lämna luckan öppen för att förhindra att du råkar sätta på ugnen av misstag.
- Om ånga ansamlas inuti ugnen eller runt utsidan av luckan, torka av ytorna med en fuktad trasa. Detta kan inträffa vid användning av mikrovågsugnen vid hög luftfuktighet. Det är helt normalt.
- Det kan bli nödvändigt att avlägsna glasbrickan för rengöring. Diska brickan i varmt tvålatten eller i diskmaskin.
- Rotationsringen och ugnsbotten ska rengöras regelbundet för att undvika kraftigt oljud. Torka botten med en mjuk trasa fuktad med vatten och ett mildt rengöringsmedel.

Rotationsringen kan diskas i milt tvålwater eller maskindiskas. Se till att alltid sätta tillbaka rotationsringen i rätt läge.

- Ugnen måste rengöras regelbundet och alla matrester avlägsnas. Om mikrovågsugnen inte hålls ren kan ytan försämrats, vilket i sin tur kan påverka ugnens livslängd och orsaka farliga situationer.
- Kassera inte mikrovågsugnen i hushållsavfallet utan lämna in den till närmaste återvinningscentral.

Kontakt

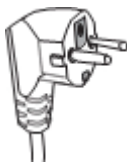

VARNING

Denna apparat ska anslutas till jord. Om kortslutning skulle inträffa hjälper jordningen till att minska risken för elstöt, genom att leda bort elektriciteten. Denna apparat är utrustad med elkabel med jordledare och jordad stickkontakt. Kontakten ska sättas i ett korrekt installerat, jordat vägguttag.

Kontakta en behörig elektriker eller en servicetekniker om du inte förstått instruktionerna ang. jordning eller om du är tveksam till om apparaten är korrekt jordad. Om du måste använda förlängningskabel ska detta vara en jordad förlängningskabel.

En kort elkabel medföljer, detta för att minska risken för att snubbla över kabeln.

Om en längre kabel eller förlängningskabel ska användas:

- Måste elkabelns märkeffekt motsvara det värde som anges på apparatens märkplåt.
- Måste förlängningskabeln vara jordad.
- Måste kabeln placeras på rätt sätt och inte hänga ner över kanten/ bordet för att undvika snubbelrisk eller att barn drar i kabeln.

Installation

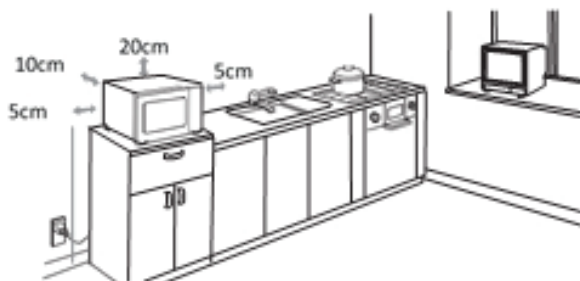

OBS! Denna mikrovågsugn får under inga omständigheter installeras i ett skåp eller byggas in i en nisch.

För korrekt drift krävs tillräcklig luftcirkulation runt ugnen.

Det ska vara minst 5 cm fritt mellan mikrovågsugnen och intilliggande väggar på båda sidor.

Det ska vara minst 20 cm fritt ovanför ugnen.

Det ska vara minst 10 cm fritt på baksidan av ugnen.

Ta inte bort benen från undersidan av ugnen.

- Om ugnens ventilation sätts igen kan mikrovågsugnen skadas.

Placera mikrovågsugnen så långt bort från TV och radio som möjligt. När mikrovågsugnen används kan den orsaka störningar för radio-/TV-mottagning.

Anslut ugnen till ett jordat vägguttag. Kontrollera att spänningen och frekvensen motsvarar vad som anges på produktens märkplåt.



Varning: Den åtkomliga ytan kan vara varm under drift.

NAVN PÅ OVNSDELER

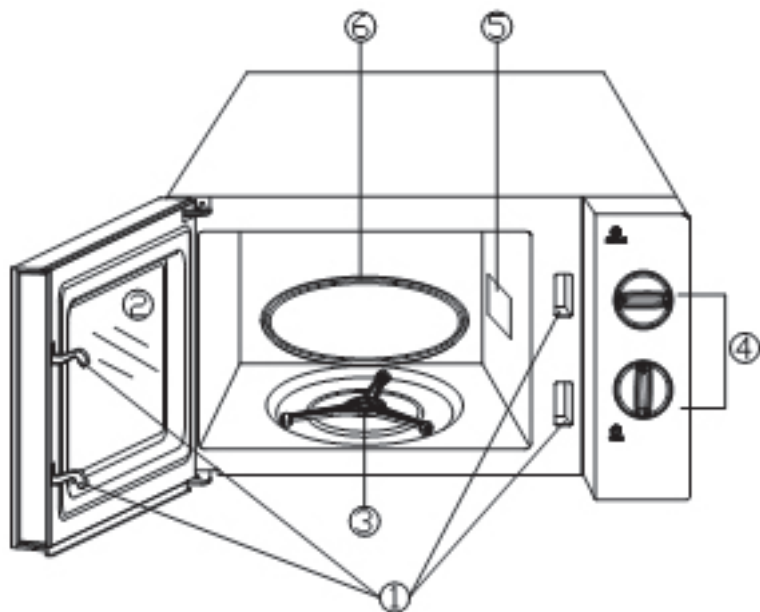

1. Luckans säkerhetsspärr
2. Ugnsfönster
3. Rullstöd för tallrik
4. Kontrollpanel
5. Vågledare
6. Glasbricka

ANVÄNDNING

Kontrollpanel och funktioner

Anvisningar

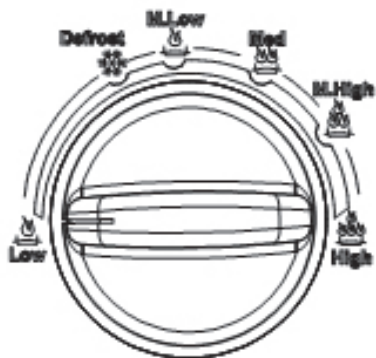

Ställ in önskad effekt genom att vrida på effektvredet.

Ställ in tillagningstid i enlighet med matlagningssguiden genom att vrida på timervredet.

Mikrovågsugnen startar automatiskt efter att effekt och tid ställts in.

När tillagningstiden löpt ut hörs en signal som indikerar att matlagningen är avslutad.

Om apparaten inte ska användas ska timern placeras i läge "0".

Observera: När tillagningstid på under 2 min ska användas, vrid först effektvredet förbi 2 min och så tillbaka till önskad tid.

OBS! När maten tas ut från ugnen ska man se till att ugnsströmmen stängs av och timern ställs i läge 0 (noll).

Om man inte gör detta och mikrovågsugnen startar utan mat i - kan det leda till överhettning samt skador på magnetronen.

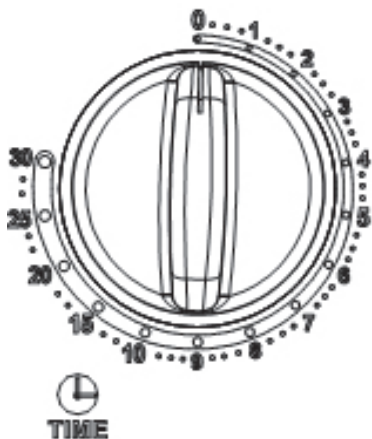

	Effekt	Funktion
1	100%	HIGH
2	88%	M. HIGH
3	73%	MED
4	52%	M. LOW
5	42%	DEFROST
6	20%	LOW

KÖKSUTRUSTNING

Se i anvisningarna under "Material som får användas i mikrovågsugn eller som ska undvikas i mikrovågsugn." Vissa icke-metalliska material får inte användas i mikrovågsugn. Om du är tveksam kan den aktuella produkten testas enligt nedanstående beskrivning:

Koktest

Fyll en mikrovågssäker behållare med 1 kopp kallt vatten (250ml) och lägg i det aktuella föremålet. Sätt mikrovågsgugnen på max effekt under 1 minut.

Rör försiktigt vid föremålet. Om det tomma föremålet är varmt ska det inte användas för tillagning i mikrovågsugn. Tiden får inte överstiga 1 minut.

FELSÖKNING

Normalt	
Mikrovågsugnen stör TV-mottagningen	Radio- och TV-mottagning kan störas när mikrovågsugnen används. Det påminner om störningar från små elektriska apparater så som mixerstavar, dammsugare och elektriska fläktar och är helt normalt.
Svag ugnsbelysning	Vid tillagning på svag effekt kan ugnsbelysningen bli svagare. Detta är normalt.
Ånga samlas på luck- an, varm luft kommer ut från ventilationen.	Vid tillagning kan ånga tränga ut från maten. Det mesta släpps ut via ventilationen men en del kan samlas på svalare platser som t.ex. luckan. Detta är normalt.
Ugnen startar oavsiktligt, utan mat i.	Ugnen får inte startas utan mat i den. Det är mycket farligt.

Problem	Möjliga orsaker:	Lösning
Ugnen kan inte startas.	1. Stickkontakten sitter inte korrekt i vägguttaget.	Dra ut kontakten. Sätt därefter tillbaka den igen efter 10 sekunder.
	2. Säkring löser ut när effektvredet aktiveras.	Byt säkring eller slå från effektvredet (reparation får endast utföras av behörig servicetekniker).
	3. Problem med vägguttaget.	Testa uttaget med andra elektriska apparater.
Ugnen värmer inte.	4. Luckan är inte ordentligt stängd.	Stäng luckan.
Den roterande glasbricken väsnas när ugnen används.	5. Rullspåret och ugnsbotten är smutsiga.	Se under "Underhåll av mikrovågsugn" för rengöring av smutsiga delar.



Enligt WEEE-direktivet ska elektriskt och elektroniskt avfall samlas in och behandlas separat. Denna produkt ska INTE kastas bland hushållsavfallet utan lämnas för återvinning. Lämnna produkten på anvisad insamlingsplats för elektroniskt avfall.



Wilfa Sverige AB
Traktorvägen 6B 4 trp.
226 60 Lund

wilfa.se

Læs vejledningen grundigt, inden du bruger mikrobølgeovnen og gem den til senere brug.

VIGTIGE SIKKERHEDSINSTRUKTIONER

ADVARSEL

- For at reducere risikoen for brand, elektrisk stød, personskade eller eksponering for overdreven mikrobølgeovnergi når du bruger apparatet, bør du følge grundlæggende forholdsregler, bl.a. følgende:
- **Advarsel:** Væsker og andre madvarer må ikke varmes op i tætte beholdere, fordi de kan eksplodere.
- **Advarsel:** Det er farligt for andre end en uddannet person at udføre service eller reparationer, der indebærer fjernelse af dæksler, der giver beskyttelse mod eksponering for mikrobølgeenergi.
- **Advarsel:** Hvis døren eller dørens pakning er beskadiget, må ovnen ikke bruges, før den er repareret af en kvalificeret person.
- Dette apparat må gerne anvendes af børn fra 8 år og opefter, samt af personer med nedsatte fysiske, sensoriske eller mentale evner, hvis de er blevet vist eller har modtaget instruktioner om, hvordan apparatet skal bruges, samt forstår hvis de farer, der kan være involveret ved brugen af apparatet.
- Rengøring og vedligeholdelse må ikke foretages af børn uden opsyn. Hold apparatet og dets ledning utilgængeligt for børn under 8 år.
- Børn må ikke lege med apparatet.
- Hvis strømledningen er beskadiget, skal den udskiftes af producenten, en servicetekniker eller lignende kvalificeret person for at undgå risiko.
- Brug kun apparatet til det tiltænkte formål, og som beskrevet i denne brugervejledning. Brug ikke ætsende kemikalier eller dampe i dette apparat. Denne ovn er specielt beregnet til opvarmning.

- Dette apparat er designet til hjemmebrug og er ikke beregnet til kommerciel brug.
- Dette apparat bør ikke bruges eller opbevares udendørs.
- Brug ikke denne ovn i nærheden af vand, i en fugtig kælder eller i nærheden af en swimmingpool.
- Temperaturen på tilgængelige flader kan være høj, når apparatet er i brug. Overflader kan blive varme under brug. Hold strømledningen væk fra varme overflader, og dæk ikke ovnens ventiler til.
- Lad ikke ledningen hænge ud over kanten på et bord eller en bænk.
- Brug kun køkkenudstyr, der er egnet til brug i mikrobølgeovne.
- Ovnens rengøres regelmæssigt og eventuelle madrester bør fjernes.
- Læs og følg de specifikke: " FORHOLDSREGLER FOR AT UNDGÅ MULIG EKSPONERING FOR OVERDREVNE MÆNGDER AF MIKROBØLGEENERGI"
- Når mad opvarmes i plast eller papir, skal du holde øje med den, på grund af muligheden for antændelse.
- Hvis der observeres røg, skal apparatet slukkes eller kobles fra, og hold døren lukket for at kvæle eventuelle flammer.
- Tilbered ikke maden for længe. Brug ikke ovnrummet til opbevaring. Ting som brød, kiks, etc. skal ikke gemmes inde i ovnen.
- Fjern ståltråd og metalhåndtag fra papir- eller plastposer, før du placerer dem i ovnen.
- Ovnens må kun placeres i henhold til installationsanvisningerne, som følger med.
- Æg i skal og hele hårdkogte æg bør ikke varmes i mikrobølgeovn, da de kan eksplodere, selv efter at opvarmningen i mikrobølgeovnen er afsluttet.
- Undladelse af at holde ovnen ren kan føre til forringelse af overfladen, noget som kan påvirke apparatets levetid og muligvis medføre en farlig situation.

- Indholdet i sutteflasker og kopper med babymad skal omrøres eller rystes, og temperaturen kontrolleres før brug for at undgå brandskader.
- Opvarmning af drikkevarer i mikrobølgeovn kan medføre forsinket kogning, og man skal derfor være forsigtig ved håndtering af beholderen.
- Mikroovnen er beregnet til at opvarme mad og drikkevarer. Tørring af mad eller tøj og opvarmning af varmpuder, sutsko, svampe, fugtige klude og lignende kan medføre risiko for personskade, antændelse eller brand.

FORHOLDSREGLER FOR AT UNDGÅ MULIG EKSPONERING FOR OVERDREVNE MÆNGDER AF MIKROBØLGEENERGI

- Forsøg ikke at betjene ovnen med døren åben, da det kan medføre skadelig eksponering for mikrobølgeenergi. Det er vigtigt ikke at afbryde eller pille ved sikkerhedslåsene.
- Placer ikke nogen genstande mellem forsiden af ovnen og døren, og lad ikke snavs eller rester af rengøringsmidler samle sig på tætningslister.

FARE

Fare for elektrisk stød. Berøring af nogle af de interne komponenter kan medføre alvorlig personskade eller død. Apparatet skal ikke demonteres.

Oplysninger om rengøring af dørens forsegling, åbninger og tilstødende dele.

Mikrobølgeovnen bør rengøres regelmæssigt, og madrester bør fjernes.

Hvis mikroovnen ikke holdes ren, kan det medføre forringelse af overfladerne, hvilket kan skade apparatets levetid og eventuelt medføre en farlig situation.

Se oplysninger om rengøring i nedenstående kapitel RENGØRING.

RENGØRING

Hvis apparatet ikke holdes rent, kan overfladen forringes, og dermed påvirkes levetiden for apparatet, og det kan føre til en farlig situation.

Tag stikket ud af stikkontakten.

- Hold mikroovnens inderside ren. Sprøjt fra madvarer eller spildt væske, der klæber til mikroovnens vægge, tørres af med en fugtig klud. Hvis mikroovnen er meget snavset, kan man bruge et mildt rengøringsmiddel. Undgå at bruge spray og andre hårde rengøringsmidler, da de kan efterlade pletter, streger eller gøre døren mat.
- Undlad at placere noget mellem mikroovnens forside og døren eller lade snavs eller rester af rengøringsmiddel hobe sig op på forseglingen.
- Udvendige overflader rengøres med en fugtig klud. For at undgå at beskadige betjeningsdele inde i mikroovnen bør man undgå, at vand trænger ind i ventilationsåbningerne.
- Tør dør og vindue af på begge sider, og tør forsegling og tilstødende dele af hyppigt med en fugtig klud for at fjerne eventuelt spild og sprøjt. Brug ikke rengøringsmidler med slibemidler.
- Undgå, at kontrolpanelet bliver vådt. Rengør med en blød, fugtig klud. Ved rengøring af kontrolpanelet bør døren stå åben for at undgå, at mikroovnen tænder ved en fejl.
- Hvis der samles damp indeni eller omkring ydersiden af ovndøren, tørres det af med en blød klud. Det kan ske, hvis mikroovnen betjenes i omgivelser med høj luftfugtighed. Og det er helt normalt.
- En gang imellem er det nødvendigt at fjerne glastallerkenen og rengøre den. Vask tallerkenen i varmt sæbevand eller i en opvaskemaskine.
- Ringen og ovnbunden rengøres regelmæssigt for at undgå overdreven støj. Tør bunden af mikroovnen af med et mildt rengøringsmiddel. Ringen kan vaskes i varmt

sæbevand eller i en opvaskemaskine. Kontroller, at ringen placeres rigtigt, når den har været fjernet fra fordybningen i bunden af mikroovnen i forbindelse med rengøring.

- Ovnen bør rengøres jævnligt, og eventuelle madrester fjernes. Hvis mikroovnen ikke holdes ren, kan det medføre forringelse af overfladerne, hvilket kan skade apparatets levetid og eventuelt medføre en farlig situation.
- Dette apparat må ikke bortskaffes sammen med husholdningsaffald. Det skal afleveres på den lokale genbrugsplads.

Kontakt

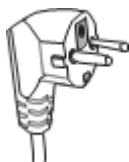

ADVARSEL:

Fare for elektrisk stød. Forkert brug af jordforbindelse kan medføre elektrisk stød. Tilslut ikke apparatet til en stikkontakt, før det er rigtigt installeret med jord. Dette apparat skal jordes. I tilfælde af at der opstår elektrisk kortslutning, reducerer tilkobling til jord risikoen for elektrisk stød ved at give den elektriske strøm en flugtvej.

Dette apparat er udstyret med en ledning med jord og et stik med jord. Stikket skal sættes i en stikkontakt, der er korrekt installeret med jord. Kontakt en autoriseret elektriker eller servicetekniker, hvis du ikke har forstået vejledningen om jord fuldt ud, eller hvis du er i tvivl om, hvorvidt apparatet er korrekt tilsluttet jord. Hvis det er nødvendigt at bruge en forlængerledning, bør du bruge en 3-leder forlængerledning.

Hvis der bruges en lang ledning eller forlængerledning:

- Skal den elektriske spænding i strømledningen eller den elektriske ledning være på mindst det samme som spændingen i apparatet.
- Skal forlængerledningen være tilsluttet jord 3-leder ledning.
- Må den lange ledning ikke hænge ud over bænken eller bordet, hvor børn kan trække i den eller snuble over den ved et uheld.

INSTALLATION

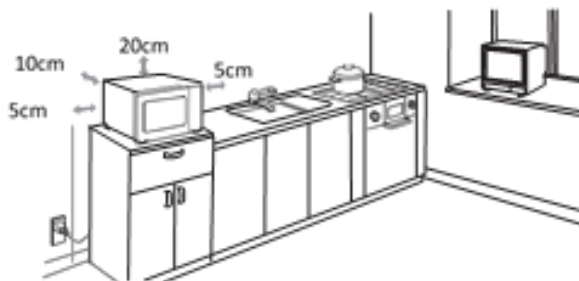

BEMÆRK: Dette apparat må under ingen omstændigheder installeres i et skab eller indbygges i en væg.

Ovnen skal have tilstrækkelig luftstrøm for at virke korrekt.

Der skal være en åbning på 5 cm på begge sider af mikroovnen.

Der skal være en åbning på 20 cm over mikroovnen.

Der skal være en åbning på 10 cm bag mikroovnen.

Fjern ikke benene fra bunden af mikroovnen.

- Blokering af indløb og/eller udløbsåbninger kan skade ovnen.
- Sæt ovnen så langt fra radio og tv som muligt. Drift af mikrobølgeovnen kan forårsage forstyrrelser på radio eller tv-modtagelse. Tilslut ovnen til en almindelig stikkontakt med jord. Sørg for, at spænding og frekvens er den samme som spænding og frekvens på typeskiltet.



Advarsel: Apparatet kan være varm på ydersiden, når den er i brug.

NAVN PÅ OVNENS DELE OG TILBEHØR

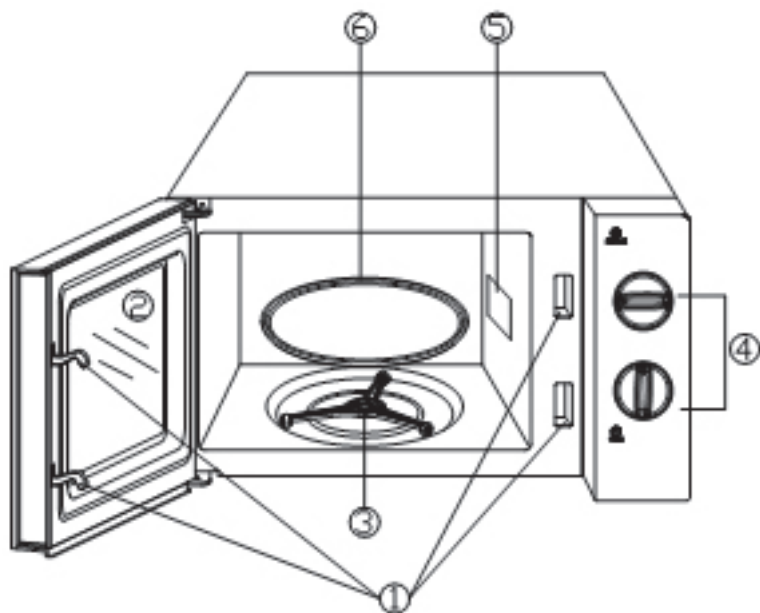

1. Dør sikkerhedsspærring
2. Ovn vindue
3. Pladeholder
4. Kontrolpanel
5. Bølgeleder
6. Glasplade

BETJENING KONTROLPANEL OG FUNKTIONER BRUGERVEJLEDNING

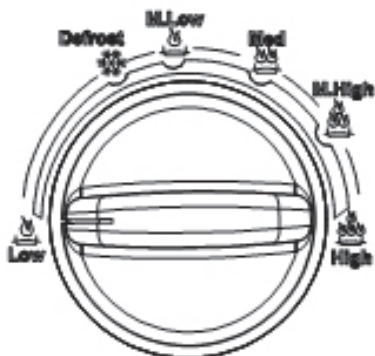

Indstil madlavningseffekt ved at dreje på effektknappen til ønsket niveau.
Indstil stegetiden ved at dreje på timerknappen til ønsket tid iht. madlavningsguiden.

Ovnen vil automatisk starte madlavningen, efter effektniveau og tid er indstillet.

Når tilberedningstiden er gået, vil enheden afgive en "dong"-lyd for at indikere, at madlavningen er afsluttet.

Hvis enheden ikke er i brug, bør timeren altid sættes på "0".

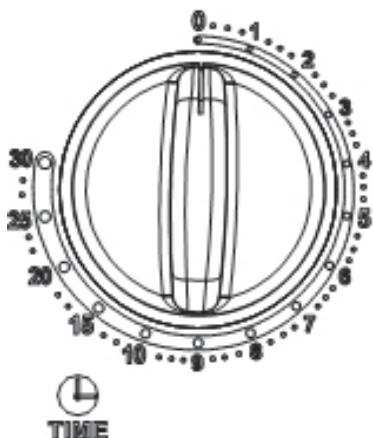

Bemærk: Når du vælger tid for mindre end 2 minutter, vend timer forbi 2 minutter og derefter at vende tilbage til det korrekte tidspunkt.

Bemærk: Når du tager maden ud af ovnen, skal du sørge for, at ovnstrømmen afbrydes ved at dreje afbryderen til 0 (nul).
Unladdelse af at gøre det, og brug af mikrobølgeovnen uden mad i den, kan medføre overophedning og skade magnetronen.

	Effekt	Funktion
1	100%	HIGH
2	88%	M. HIGH
3	73%	MED
4	52%	M. LOW
5	42%	DEFROST
6	20%	LOW

KØKKENUDSTYR

Se instruktionerne under "Materialer som kan bruges i mikrobølgeovn eller skal undgås i mikrobølgeovne." Visse ikke metalliske materialer er ikke egnet til brug i mikrobølgeovn. Hvis du er i tvivl, kan du afprøve det aktuelle kogeкар ved at følge nedenstående procedure.

Kogekartest:

Fyld en mikrobølgeovn-sikker beholder med 1 kop koldt vand 250 ml sammen med det aktuelle udstyr. Sæt den i ovnen på maksimal effekt i 1 minut.

Berør udstyret forsigtigt. Hvis det tomme udstyr er varmt, skal det ikke bruges til tilberedning i mikrobølgeovnen. Tiden må ikke overstige 1 minut.

FEJLSØGNING

Normal	
Mikrobølgeovnen forstyrrer tv-modtagelse	Radio og tv-modtagelse kan blive forstyrret, når mikrobølgeovnen er tændt. Det ligner forstyrrelser fra små elektriske apparater, som blendere, støvsugere og elektriske ventilatorer og er helt normalt.
Svag ovnbelysning	Under tilberedning i mikrobølgeovnen på lav effekt kan ovnlyset blive svagt. Det er normalt.
Damp samler sig på døren, varm luft kommer ud af ventilerne.	Under tilberedning kan der komme damp fra maden. Det meste slipper ud gennem ventiler, men noget kan samle sig på kølige steder som ovndøren. Det er normalt.
Ovnen starter ved et uheld uden mad i.	Man må ikke anvende enheden uden mad i. Det er meget farligt.

Problem	Mulig årsag	Løsning
Ovnen kan ikke startes.	1. Strømledningen er ikke sat rigtigt i.	Træk stikket ud af kontakten. Derefter sætter du det ind igen efter 10 sekunder.
	2. Sikringen går eller effektafbryderen aktiveres.	Skift sikringen eller nulstil effektafbryderen (reparationer udføres af professionelt personale fra vores virksomhed).
	3. Problem med stikkontakt.	Test stikkontakten med andre elektriske apparater.
Ovnen varmer ikke.	4. Døren er ikke lukket ordentligt.	Luk døren ordentligt.
Glasdrejetallerkenen laver støj, når mikrobølgeovnen bruges.	5. Rullesporet og ovnbunden er beskidt.	Se "Vedligeholdelse af mikrobølgeovnen" for rengøring af beskidte dele.



Ifølge direktivet om affald af elektrisk og elektronisk udstyr (WEEE) skal denne slags affald indsamles og behandles separat. Hvis det fremover bliver nødvendigt at kassere dette produkt, bedes du sørge for, at det IKKE kommer i dagrenovationen. Produktet skal i stedet sendes til nærmeste WEEE-opsamlingssted.



Wilfa Danmark A/S
Havneholmen 29 (BDO)
1561 København V

wilfa.dk

Lue tämä käyttöohje huolellisesti ennen mikroaaltouunin käyttämistä. Säilytä se tulevaa tarvetta varten.

TÄRKEITÄ TURVALLISUUSOHJEITA VAROITUS

- Noudata seuraavia turvallisuusohjeita välttääksesi tulipalon, sähköiskun, henkilövahingon tai suurelle määrälle mikroaaltosäteilyä altistumisen vaaraa käytön aikana:
- **Varoitus:** Nesteitä ja muita elintarvikkeita ei saa kuumentaa tiiviissä astioissa, sillä ne voivat räjähtää.
- **Varoitus:** Vain pätevä asentaja saa irrottaa laitteen kannen, joka suojaa mikroaaltosäteilylle altistumiselta. Muutoin aiheutuu vaaratilanne.
- **Varoitus:** Jos luukku tai sen tiiviste on vaurioitunut, mikroaaltouunia ei saa käyttää ennen kuin valtuutettu korjaaja tai huoltoliike on korjannut sen.
- Käytä vain astioita, joita saa käyttää mikroaaltouunissa.
- Mikroaaltouuni on puhdistettava säännöllisesti. Mahdolliset ruoantähteet on poistettava.
- Lue seuraavat ohjeet ja noudata niitä: VAROTOIMET ESTÄÄKSESI ALTISTUMISTA SUURELLE MÄÄRÄLLE MIKROAALTOSÄTEILYÄ.
- Kun ruokaa kuumennetaan muovisessa tai paperisessa astiassa, sitä on valvottava syttymisvaaran vuoksi.
- Jos havaitset savua, virta on katkaistava tai pistoke on irrotettava pistorasiasta. Pidä luukku suljettuna mahdollisten liekkien tukahduttamiseksi.
- Älä kuumenna ruokaa liian kauan.
- Älä säilytä mikroaaltouunissa mitään. Mikroaaltouunissa ei saa säilyttää esimerkiksi leipää tai keksejä.
- Poista metalliset kahvat ja langat paperi- tai muoviastioista ennen niiden laittamista mikroaaltouuniin.
- Uunin saa asettaa vain sen käyttöohjeessa kuvattuun käyttöpaikkaan.

- Kokonaisia tai keitettyjä kananmunia ei saa lämmittää mikroaaltouunissa, sillä ne voivat räjähtää myös lämmittämisen päätyttyä.
- Tätä laitetta saa käyttää vain tässä käyttöohjeessa kuvatulla tavalla. Älä käytä mikroaaltouunissa syövyttäviä kemikaaleja tai höyryjä. Tämä mikroaaltouuni on tarkoitettu vain lämmittämiseen.
- Laite on suunniteltu kotitalouksien käyttöön. Sitä ei ole tarkoitettu kaupalliseen käyttöön.
- Jos sähköjohto vaurioituu, laite on toimitettava vaarojen välttämiseksi valmistajalle, huoltokorjaamolle tai valtuutetulle teknikolle korjattavaksi.
- Älä käytä tai säilytä tätä laitetta ulkona.
- Mikroaaltouunia ei saa käyttää veden läheisyydessä eikä kosteissa tiloissa kuten kellarissa tai uima-altaan läheisyydessä.
- Kun laite on toiminnassa, sen pinnat voivat kuumentua. Ulkopinnat voivat kuumentua käytön aikana. Pidä sähköjohto kaukana kuumista pinnoista. Älä tuki mikroaaltouunin ilmanvaihtoaukkoja.
- Älä anna virtajohdon roikkua pöydän reunan yli.
- Jos mikroaaltouunia ei pidetä puhtaana, sen pinta voi vaurioitua. Tällöin käyttöikä voi lyhentyä ja voi aiheutua vaaratilanteita.
- Tuttipullojen ja lastenruoka-astioiden sisältö on sekoitettava ja lämpötila on tarkistettava ennen lapsille antamista, jottei aiheudu palovammoja.
- Mikroaaltouunissa kuumennettavat juomat voivat kiehua, joten astiaa on käsiteltävä varovasti.
- Pidä laite ja sen virtajohto alle 8-vuotiaiden lasten ulottumattomissa.
- Alle 8-vuotiaiden lasten tai henkilöiden, joilla on alentuneet fyysiset, sensoriset tai henkiset kyvyt tai joilla ei ole tarvittavaa kokemusta ja tietoa, ei tule antaa käyttää laitetta ilman valvontaa ja opastusta laitteen turvalliseen käyttöön.

Lasten ei tule antaa leikkiä laitteella. Lasten ei tule puhdistaa tai käyttäjähuooltaa laitetta ilman valvontaa.

- Mikroaaltouuni on tarkoitettu ruokien ja juomien kuumentamiseen. Ruokien tai vaatteiden kuivaaminen sekä lämpötyynyjen, tohveleiden, pesusienien, kosteiden liinojen tai vastaavien lämmittäminen aiheuttaa loukkaantumis-, syttymisja tulipalovaaran.

VAROIMET ESTÄÄKSESI ALTISTUMISTA SUURELLE MÄÄRÄLLE MIKROAALTOSÄTEILYÄ.

- Älä koskaan yritä käyttää mikroaaltouunia oven ollessa auki. Muutoin voi aiheutua vahingollinen altistuminen mikroaaltosäteilylle. Turvakytkimiin ei saa tehdä muutoksia.
- Älä aseta mitään esineitä mikroaaltouunin etuosan ja oven väliin. Pidä tiivisteet ja pinnat puhtaina liasta, ruuantähteistä ja puhdistusainejäämistä.

VAARA

Sähköiskun vaara: Sisäosiin koskeminen voi aiheuttaa vakavan henkilövahingon tai kuoleman. Laitetta ei saa purkaa osiin.

Ohjeet oven tiivisteiden, seinämien ja läheisien osien puhdistamiseen.

Puhdista uuni säännöllisesti ja poista sieltä ruokajäämät.

Jos uunin puhtaudesta ei huolehdi, sen pintojen kunto voi heikentyä, mikä saattaa lyhentää laitteen käyttöikä ja aiheuttaa vaaratilanteen.

Kohdasta PUHDISTUS löydät tarkemmat puhdistusohjeet.

PUHDISTUS

Jos laitetta ei pidetä puhtana, sen pinta voi vaurioitua.

Tällöin käyttöikä voi lyhentyä ja voi aiheutua vaaratilanteita.

Irrota laitteen pistoke pistorasiasta.

- Pidä mikroaaltouunin sisäpinnat puhtaina. Pyyhi roiskeet sisäpinoilta kostealla liinalla. Jos mikroaaltouuni on

erittäin likainen, puhdistamiseen voi käyttää mietoa pesuainetta. Vältä suihkeiden ja muiden vahvojen puhdistusaineiden käyttöä, sillä ne voivat tahrata, jättää jälkiä tai jättää luukun sameaksi.

- Älä laita mitään mikroaaltouunin etupuolen ja oven väliin tai päästä likaa tai puhdistusainejäämiä kertymään tiivisteisiin.
- Käytä kosteaa liinaa laitteen ulkopinnan puhdistamiseen. Älä päästä vettä valumaan ilma-aukkoihin, sillä se voi vaurioittaa mikroaaltouunin osia.
- Pyyhi luukku ja ikkuna molemmilta puolilta, luukun tiivisteet ja viereiset pinnat kostealla liinalla aina tarpeen mukaan. Älä käytä hankaavia puhdistusaineita.
- Älä päästä kosteutta ohjauspaneeliin. Puhdista pehmeällä, kostealla liinalla. Kun puhdistat ohjauspaneelia, jätä mikroaaltouunin luukku auki, jottei laite vahingossa käynnisty.
- Jos luukun sisä- tai ulkopuolelle kertyy höyryä, pyyhi pehmeällä liinalla. Näin voi käydä, kun mikroaaltouunia käytetään ilmankosteuden ollessa suuri. Tämä on normaalia.
- Lasialusta täytyy silloin tällöin irrottaa puhdistusta varten. Pese alusta lämpimällä saippuavedellä tai tiskikoneessa.
- Alustan tukirengas ja mikroaaltouunin pohja tulee pitää puhtaana, muuten ne voivat aiheuttaa melua. Pyyhi mikroaaltouunin pohja miedolla pesuaineella. Pese tukirengas miedolla saippuavedellä tai tiskikoneessa. Varmista, että tukirengas on kunnolla paikallaan, kun laitat sen takaisin mikroaaltouuniin pesun jälkeen.
- Puhdista mikroaaltouuni säännöllisesti ja poista sieltä ruokajäämät. Jos mikroaaltouunin puhtaudesta ei huolehdi, sen pintojen kunto voi heikentyä, mikä saattaa lyhentää laitteen käyttöikä ja aiheuttaa vaaratilanteen.
- Älä hävitä laitetta kotitalousjätteen mukana. Se tulisi viedä soveltuvaan kunnan kierrätyspisteeseen.

Henkilövahinkojen välttämiseksi: MAADOITTAMISOHJE
Pistoke

VAROITUS



Sähköiskun vaara: Puuttuva maadoitus voi aiheuttaa sähköiskun. Yhdistä pistoke vain maadoitettuun ehjään pistorasiaan.

Tämä laite on maadoitettava. Jos sattuu oikosulku, maadoitus vähentää sähköiskun vaaraa, sillä sähkövirta voi poistua sen kautta. Tässä laitteessa on maadoitusjohto ja maadoitettu pistoke. Yhdistä pistoke vain maadoitettuun ehjään pistorasiaan.

Jos et ymmärrä maadoittamisohjetta tai et tiedä, onko maadoitus tehty oikein, ota yhteys pätevään sähköasentajaan tai huoltoteknikkoon. Jos pistoke on yhdistettävä pistorasiaan jatkojohdon avulla, käytä kolmijohtimista jatkojohtoa.

Mitä lyhyempi johto on, sitä pienemmäksi siihen kompastumisen vaara jää.

Jos käytetään pitkää johtoa tai jatkojohtoa,

- jännite ei saa alentua,
- sen tulee olla maadoitettu ja kolmijohtiminen,
- se ei saa roikkua pöydän reunan yli, jolloin johtoon voi kompastua tai lapset voivat vetää siitä.

Asentaminen

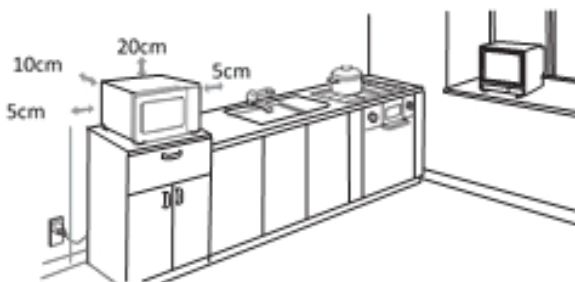

HUOM.: Laitetta ei saa koskaan asentaa kaappiin tai seinän syvennykseen.

Riittävä ilmankierto on tärkeää mikroaaltouunin toiminnan kannalta.

Jätä mikroaaltouunin molemmille sivuille vähintään 5 cm vapaata tilaa.

Jätä mikroaaltouunin yläpuolelle vähintään 20 cm vapaata tilaa.

Jätä mikroaaltouunin takapuolelle vähintään 10 cm vapaata tilaa.

Älä irrota mikroaaltouunin pohjassa olevia tassuja.

- Ilmanvaihtoaukkojen tukkiminen voi vaurioittaa mikroaaltouunia.
- Aseta mikroaaltouuni mahdollisimman kauas radiosta ja televisiosta. Sen käyttäminen voi häiritä radio- tai tv-lähetysten vastaanottoa.
- Työnnä mikroaaltouunin pistoke tavalliseen maadoitettuun pistorasiaan. Varmista, että jännite ja taajuus vastaavat tyyppikilven merkintöjä.



Varoitus: Laitteen pinta voi kuumentua sen ollessa käytössä.

MIKROAALTOUUNIN OSIEN JA TARVIKKEIDEN NIMET

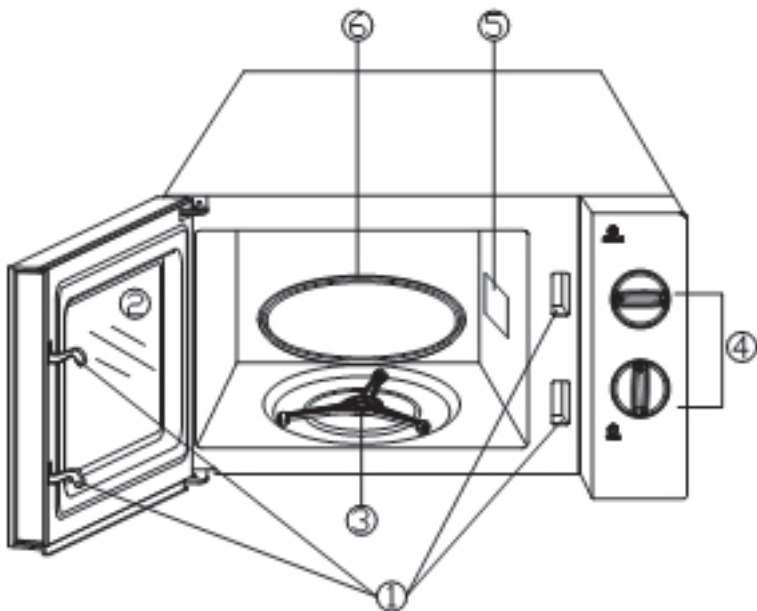

1. Luukun turvalukitusjärjestelmä
2. Luukun ikkuna
3. Pyörivän kuumennusalustan tuki
4. Ohjauspaneeli
5. Aallonjohdin
6. Lasinen kuumennusalusta **KÄYTTÄMINEN**

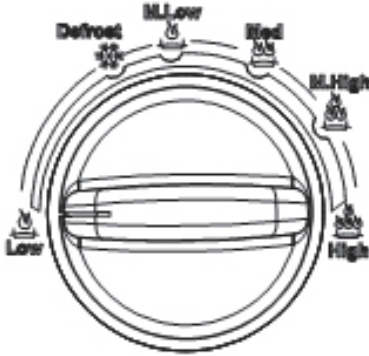

OHJAUSPANEELI JA TOIMINNOT KÄYTTÖOHJEET

Valitse teho kääntämällä tehonsäädintä.

Valitse aika kääntämällä ajan säädintä. Lisätoimia on ruoanlämmitysoppaassa.

Mikroaaltouuni käynnistyy automaattisesti, kun teho ja aika on valittu.

Mikroaaltouunista kuuluu valitun ajan päätyttyä äänimerkki.

Jos laitetta ei käytetä, valitse ajaksi 0.

Huomioi: Kun haluat valita aikaa vähemmän kuin 2 minuuttia, siirrä ajan säädin ensin 2 minuutin merkin yli ja palaa sitten haluaasi aikaan.

Huomaa: Kun otat lämmitetyn ruoan ulos mikroaaltouunista, katkaise uunista virta kääntämällä ajanvalitsin asentoon 0 (nolla). Jos tätä ei tehdä, mikroaaltouuni saattaa käynnistyä tyhjänä. Tällöin se voi ylikuumentua tai magnetroni voi vaurioitua.

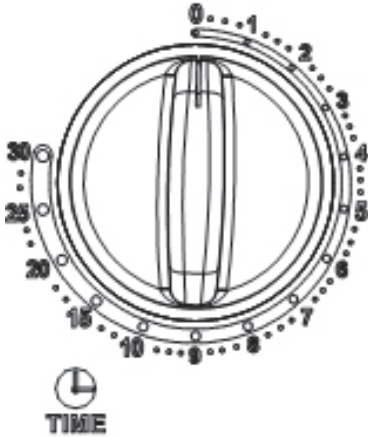

	Teho	Toiminto
1	100%	HIGH
2	88%	M. HIGH
3	73%	MED
4	52%	M. LOW
5	42%	DEFROST
6	20%	LOW

MIKROAALTOUUNIIN SOVELTUVAT KEITTIÖVÄLINEET

Seuraavia materiaaleja ei pidä käyttää mikroaaltouunissa: metalli- ja alumiinilautaset, pahiastiat metallikahvoilla tai muut astiat, joissa on metallisia osia tai koristeita, paperipussit, vahtomuovi tai puu. Käytä ainoastaan astioita, jotka on merkitty mikroaaltouunissa turvallisesti käytettäväksi (merkintä ”mikroaaltouunin kestävä” tms.). Jos olet epävarma, voit testata astian toimimalla seuraavasti.

RUOANVALMISTUSASTIOIDEN TESTAAMINEN

Laita mikroaaltouunin kestäväseen astiaan 1 kupillinen (2,5 dl) kylmää vettä ja testattava astia, ja aseta mikroaaltouuniin. Lämmitä suurimmalla teholla 1 minuutti. Kokeile astiaa varovaisesti. Jos testattava astia on lämmin, sitä ei pidä käyttää mikroaaltouunissa. Aika ei saa ylittää 1 minuuttia.

VIANMÄÄRITYS

Normaalia	
Mikroaaltouunin käyttäminen häiritsee tv-vastaanottoa.	Mikroaaltouunin käyttäminen voi häiritä radio- tai tv-lähetysten vastaanottoa. Tämä on normaalia. Pienet sauva-sekoittimien, pölynimurien ja sähköpuhaltimien kaltaiset laitteet aiheuttavat samanlaisia häiriöitä.
Uunin valo palaa himmeästi.	Kun mikroaaltouunia käytetään alhaisella teholla, uunin valo voi palaa himmeästi. Tämä on normaalia.
Luukkuun tiivistyy höyryä, ja ilmanvaihtoaukoista tulee lämmintä ilmaa.	Lämmitettävä ruoka voi höyrähtää. Suurin osa höyrystä poistuu ilmanvaihtoaukkojen kautta, mutta höyryä voi tiivistyä luukun kaltaisille viileille pinoille. Tämä on normaalia.
Mikroaaltouuni on käynnistynyt vahingossa tyhjänä.	Mikroaaltouunia ei saa käyttää, jos siinä ei ole ruokaa. Se on erittäin vaarallista.

Ongelma	Mahdollinen syy	Ratkaisu
Mikroaaltouuni ei käynnisty.	1. Pistoke ei ole pistorasias- sassa oikein.	Irrota pistoke. Työnnä se takaisin pistorasiaan 10 sekunnin kuluttua.
	2. Sulake palaa tai laitteen varokatkaisin laukeaa.	Vaihda sulake tai vie mikroaaltouuni huolto- korjaamoon, jotta varo- katkaisin korjataan.
	3. Pistoke aiheuttaa ongelman.	Testaa pistorasian toi- mivuus toisen sähkölait- teen pistokkeella.
Mikroaaltouuni ei lämmitä.	4. Luukku ei ole kunnolla kiinni.	Sulje luukku kunnolla.
Lasisesta pyörivästä lau- tasesta kuuluu ääntä, kun mikroaaltouunia käytetään.	5. Lautasen tuki ja mikro- aaltouunin pohja ovat likaiset.	Puhdista kohdassa Puhdistaminen kerrotulla tavalla.



Oy Wilfa Suomi Ab myöntää 2 vuoden takuun maahantuomilleen Wilfa-tuotteille. Tämä takuu kattaa tuotteessa ostohetkellä olevat puutteet sekä materiaali- ja valmistevirheet, jotka ilmenevät 2 vuoden kuluessa laskettuna ostopäivästä. Muilta osin noudatamme yleisiä takuehtoja TE-2002. Tämä takuu ei vaikuta kansallisen lainsäädännön mukaisiin kuluttajan oikeuksiin.



Oy Wilfa Suomi Ab
Melkonkatu 28 E 19
00210 Helsinki

wilfa.fi

Read these instructions carefully before using your microwave oven, and store them carefully.

IMPORTANT SAFETY INSTRUCTIONS

WARNING

- To reduce the risk of fire, electric shock, injury to persons or exposure to excessive microwave oven energy when using your appliance, follow basic precautions, including the following:
- **WARNING:** Liquids and other foods must not be heated in sealed containers since they are liable to explode.
- **WARNING:** It is hazardous for anyone other than a competent person to carry out any service or repair operation that involves the removal of a cover which gives protection against exposure to microwave energy.
- **WARNING:** If the door or door seals are damaged, the oven must not be operated until it has been repaired by a competent person.
- Only use utensils that are suitable for use in microwave ovens.
- The oven should be cleaned regularly and any food deposits should be removed.
- Read and follow the specific: "PRECAUTIONS TO AVOID POSSIBLE EXPOSURE TO EXCESSIVE MICROWAVE ENERGY".
- When heating food in plastic or paper containers, keep an eye on the oven due to the possibility of ignition.
- If smoke is observed, switch off or unplug the appliance and keep the door closed in order to stifle any flames.
- Do not overcook food.
- Do not use the oven cavity for storage purposes. Do not store items, such as bread, cookies, etc. inside the oven.
- Remove wire twist-ties and metal handles from paper or plastic containers/bags before placing them in the oven.

- Install or locate this oven only in accordance with the installation instructions provided.
- Eggs in the shell and whole hard-boiled eggs should not be heated in microwave ovens since they may explode, even after microwave heating has ended.
- Use this appliance only for its intended uses as described in the manual. Do not use corrosive chemicals or vapors in this appliance. This oven is especially designed for heating.
- This appliance is designed for domestic household and is not intended for commercial use.
- If the supply cord is damaged, it must be replaced by the manufacturer, its service agent or similarly qualified persons in order to avoid a hazard.
- Do not store or use this appliance outdoors.
- Do not use this oven near water, in a damp basement or near a swimming pool.
- The temperature of accessible surfaces may be high when the appliance is operating. The surfaces are liable to get hot during use. Keep cord away from heated surface, and do not cover any vents on the oven.
- Do not let the cord hang over the edge of the table or counter.
- Failure to keep the oven in a clean condition could lead to deterioration of the surface that could adversely affect the life of the appliance and possibly result in a hazardous situation.
- The contents of feeding bottles and baby food jars shall be stirred or shaken and the temperature checked before consumption, in order to avoid burns.
- Microwave heating of beverages can result in delayed eruptive boiling; therefore care must be taken when handling the container.
- Keep the appliance and its cord out of reach of children

aged less than 8 years.

- This appliance can be used by children aged from 8 years and above and persons with reduced physical, sensory or mental capabilities or lack of experience and knowledge if they have been given supervision or instruction concerning use of the appliance in a safe way and understand the hazards involved. Children shall not play with the appliance. Cleaning and user maintenance shall not be made by children without supervision.

The microwave oven is intended for heating food and beverages. Drying of food or clothing and heating of warming pads, slippers, sponges, damp cloth and similar may lead to risk of injury, ignition or fire.

PRECAUTIONS TO AVOID POSSIBLE EXPOSURE TO EXCESSIVE MICROWAVE ENERGY

- Do not attempt to operate this oven with the door open since this can result in harmful exposure to microwave energy. It is important not to break or tamper with the safety interlocks.
- Do not place any object between the oven front face and the door or allow dirt or cleaner residue to accumulate on sealing surfaces.

DANGER

Electric shock hazard. Touching some of the internal components can cause serious personal injury or death. Do not disassemble this appliance.

Details for cleaning door seals, cavities and adjacent parts.

The oven should be cleaned regularly and any food deposits removed.

Failure to maintain the oven in a clean condition could lead to

deterioration of the surface that could adversely affect the life of the appliance and possibly result in a hazardous situation. See below in chapter CLEANING for how to clean.

CLEANING

If the apparatus is not kept in a good state of cleanliness, its surface could become degraded and affect the lifespan of the apparatus and lead to a dangerous situation.

Be sure to unplug the appliance from the power supply.

- Keep the inside of the oven clean. When food splatters or spilled liquids adhere to oven walls, wipe with a damp cloth. Mild detergent may be used if the oven gets very dirty. Avoid the use of spray and other harsh cleaners as they may stain, streak or dull the door surface.
- Do not place any object between the oven front face and the door or allow dirt or cleaner residue to accumulate on sealing surfaces.
- The outside surfaces should be cleaned with a damp cloth. To prevent damage to the operating parts inside the oven, water should not be allowed to seep into the ventilation openings.
- Wipe the door and window on both sides, the door seals and adjacent parts frequently with a damp cloth to remove any spills or spatters. Do not use abrasive cleaner.
- Do not allow the control panel to become wet. Clean with a soft, damp cloth. When cleaning the control panel, leave oven door open to prevent oven from accidentally turning on.
- If steam accumulates inside or around the outside of the oven door, wipe with a soft cloth. This may occur when the microwave oven is operated under high humidity condition. And it is normal.
- It is occasionally necessary to remove the glass tray for cleaning. Wash the tray in warm sudsy water or in a dishwasher.

- The roller ring and oven floor should be cleaned regularly to avoid excessive noise. Simply wipe the bottom surface of the oven with mild detergent. The roller ring may be washed in mild sudsy water or dishwasher. When removing the roller ring from cavity floor for cleaning, be sure to replace in the proper position.
- The oven should be cleaned regularly and any food deposits removed. Failure to maintain the oven in a clean condition could lead to deterioration of the surface that could adversely affect the life of the appliance and possibly result in a hazardous.
- Please do not dispose this appliance into the domestic rubbish bin; it should be disposed to the particular disposal center provided by the municipalities.

Two-round-pin plug

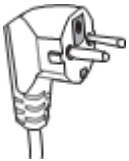

WARNING:

This appliance must be grounded. In the event of an electrical short circuit, grounding reduces the risk of electric shock by providing an escape wire for the electric current. This appliance is equipped with a cord having a grounding wire with a grounding plug. The plug must be plugged into an outlet that is properly installed and grounded.

Consult a qualified electrician or service engineer if the grounding instructions are not completely understood or if doubt exists as to whether the appliance is properly grounded. If it is necessary to use an extension cord, use only a 3-wire extension cord.

A short power-supply cord is provided to reduce the risks resulting from becoming entangled in or tripping over a longer cord.

If a long cord set or extension cord is used:

- The marked electrical rating of the cord set or extension cord should be at

least as great as the electrical rating of the appliance.

- The extension cord must be a grounding type 3-wire cord.
- The long cord should be arranged so that it will not drape over the counter top or tabletop where it can be pulled on by children or tripped over.

INSTALLATION

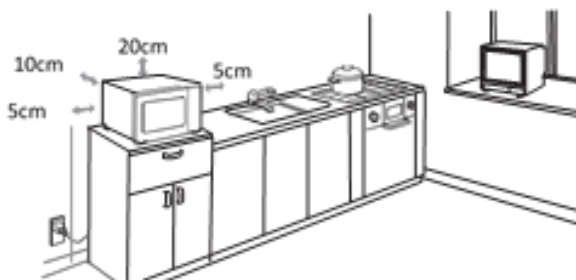

NOTE: This device may in no circumstances be installed in a cabinet or built-in into a wall space.

For correct operation, the oven must have sufficient airflow.

Leave a minimum clearance of 5 cm at both sides.

Leave a minimum clearance of 20 cm above the oven.

Leave a minimum clearance of 10 cm at the back of the oven.

Do not remove the legs from the bottom of the oven.

- Blocking the inlet and/or outlet openings can damage the oven.
- Place the oven as far away from radios and TV as possible. Operation of the microwave oven may cause interference to your radio or TV reception.

Plug your oven into a standard household outlet. Be sure the voltage and the frequency are the same as the voltage and the frequency on the rating label.



Warning: The accessible surface may be hot during operation.

NAMES OF OVEN PARTS AND ACCESSORIES

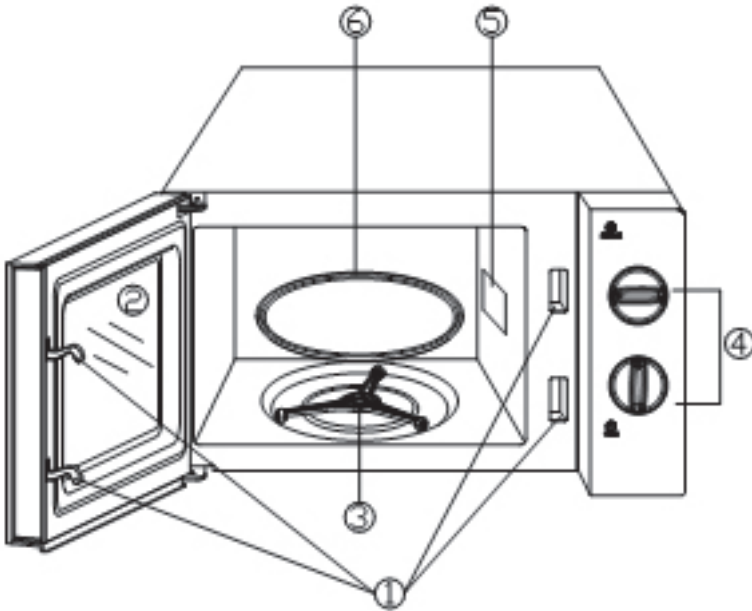

1. Door safety lock system
2. Oven window
3. Turntable support
4. Control panel
5. Waveguide
6. Glass tray

OPERATION

CONTROL PANEL AND FEATURES

OPERATION INSTRUCTIONS

Set cooking power by turning the power knob to the desired level.

Set the cooking time by turning the timer knob to the desired time as per your food cooking guide.

The microwave oven will automatically start cooking after the power level and time are set.

After the cooking time is up, the unit will make a “dong” sound to indicate that cooking is completed.

If the unit is not in use, always set the time to “0”.

Note: When selecting time for less than 2 minutes, turn timer past 2 minutes and then return to the correct time.

Notice: When removing food from the oven, please ensure that the oven power is switched off by turning the timer switch to 0 (zero).

Failure to do so, and operating the microwave oven without food in it, can result in overheating and damage to the magnetron.

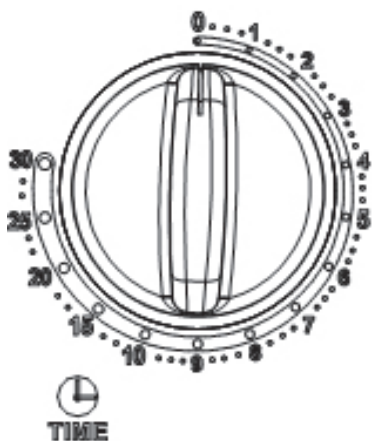
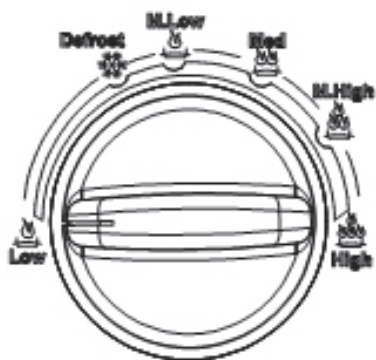

	Power Output	Description
1	100%	HIGH
2	88%	M. HIGH
3	73%	MED
4	52%	M. LOW
5	42%	DEFROST
6	20%	LOW

UTENSILS

See the instructions on “Materials that can be used in microwave ovens or to be avoided in microwave ovens.” There may be certain non-metallic utensils that are not safe to use for microwaving. If in doubt, you can test the utensil in question following the procedure below.

Utensil test:

Fill a microwave-safe container with 1 cup of cold water (250ml) along with the utensil in question. Cook on maximum power for 1 minute. Carefully feel the utensil. If the empty utensil is warm, do not use it for microwave cooking. Do not exceed 1 minute cooking time.

TROUBLESHOOTING

Normal	
Microwave oven interfering with TV reception	Radio and TV reception may be interfered with when microwave oven operating. It is similar to the interference from small electrical appliances, like mixers, vacuums cleaners, and electric fans and is quite normal.
Dim oven light	In low power microwave cooking, the oven light may become dim. This is normal.
Steam accumulating on door, hot air coming out of vents	During cooking, steam may come out of food. Most will escape through the vents but some may accumulate on cool places like the oven door. This is normal.
Oven starts accidentally with no food in.	It is forbidden to run the unit without any food inside. This is very dangerous.

Problem	Possible Cause	Remedy
Oven cannot be started.	1. Power cord not plugged in tightly.	Unplug. Then plug in again after 10 seconds.
	2. Fuse blows or circuit breaker activated.	Replace fuse or reset circuit breaker (repaired by professional personnel from our company)
	3. Problem with outlet.	Test outlet with other electrical appliances.
Oven does not heat.	4. Door not closed properly.	Close door properly.
Glass turntable makes noise when microwave oven operates	5. Roller rest and oven bottom are dirty.	Refer to "Maintenance of Microwave" for cleaning dirty parts.



Under the Waste Electrical and Electronic Equipment Directive (WEEE), such waste must be collected separately and processed. If in future you need to discard this product, please do not throw it out with your normal rubbish. Please send this product to a collection point where one is available.



AS WILFA
Industriveien 25
1481 Hagan
Norway

wilfa.com

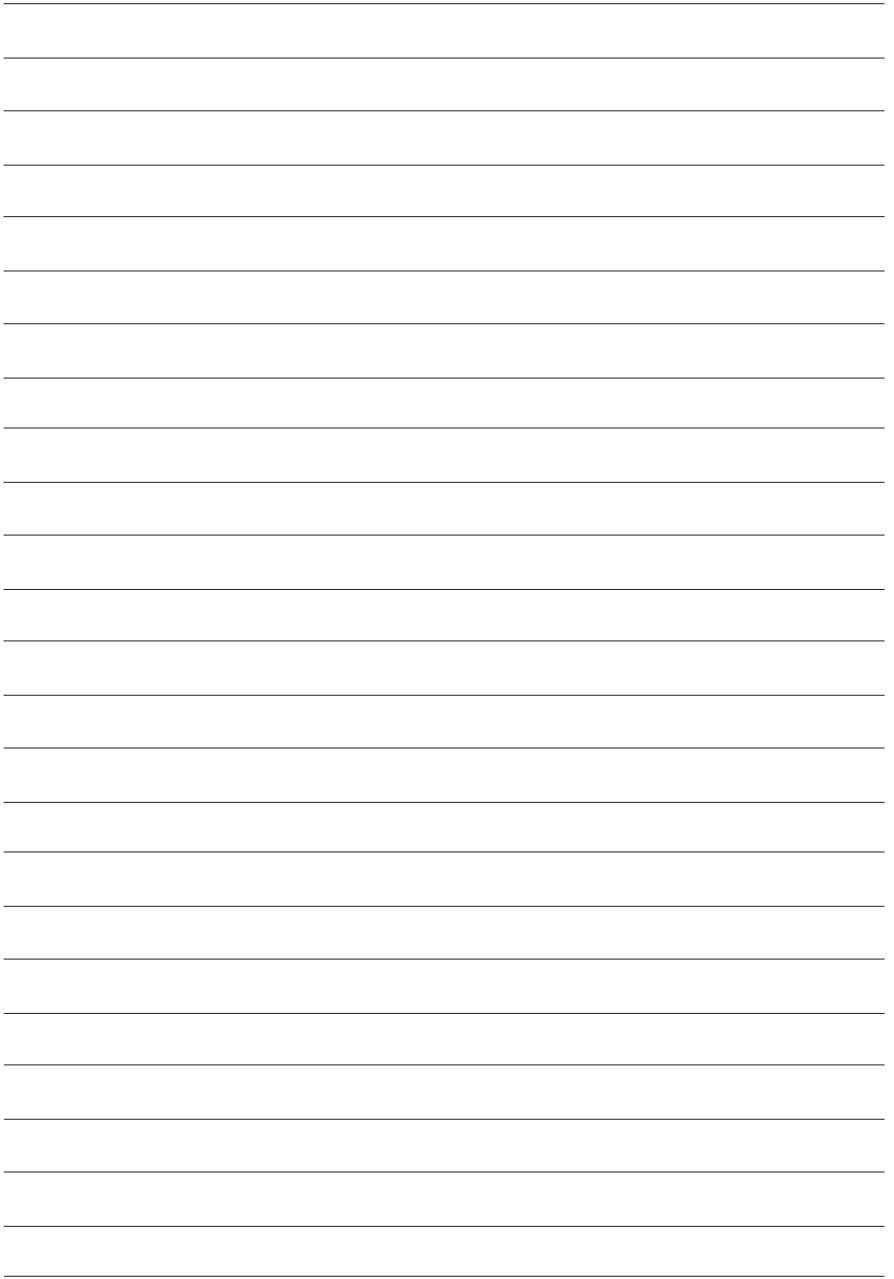



 in homes since 1948

AS WILFA
Industriveien 25
1481 Hagan
Norway

wilfa.com